



ESCALERAS DE APOYO / LEANING LADDERS / ÉCHELLES D'APPUI / ESCADAS DE APOIO

**Escalera telescópica de apoyo KLAKE-KLAK**  
**Leaning telescopic ladder KLAKE-KLAK**  
**Échelle télescopique d'appui KLAKE-KLAK**  
**Escada telescópica de apoio KLAKE-KLAK**



**EN 131-6** | **150 kg** | **Tested 1500 N** | **10.000 CYCLES**



**IDENTIFICACIÓN DE COMPONENTES**  
**IDENTIFICATION OF COMPONENTS**  
**IDENTIFICATION DES COMPOSANTS**  
**IDENTIFICAÇÃO DE COMPONENTES**

- 1** | x1 | Base estabilizadora - Stabilizing bar - Barre de stabilisatrice - Base estabilizadora
- 2** | x2 | Tapa apoyo - Support end cap - Patin appui - Pé apoio
- 3** | x2 | Tapafinal base - Base end cap - Patin base - Pé base
- 4** | x2 | Tornillo M6x85 - Screw M6x85 - Vis M6x85 - Parafuso M6x85
- 5** | x2 | Tuerca M6 - Nut M6 - Ecrou M6 - Porca M6



La escalera está destinada a ser utilizada con la base estabilizadora.  
This ladder is intended to be used with stabilizer bar.  
Cette échelle est conçue pour l'utilisation avec de barre stabilisatrice.  
A escada destina-se a ser utilizada com a base estabilizadora.

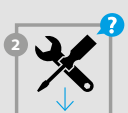

**INSTRUCCIONES DE MONTAJE**  
**ASSEMBLY'S PROCEDURE**  
**PHASE DE MONTAGE**  
**INSTRUÇÕES DE MONTAGEM**

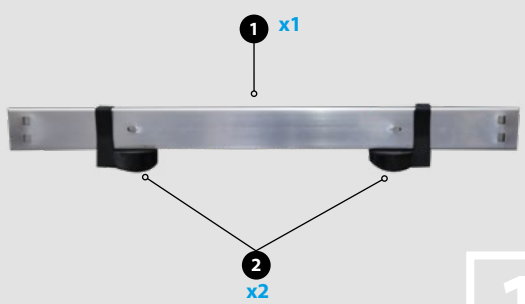

**1** COLOCAR LAS TAPAS DE APOYO EN LA BASE ESTABILIZADORA.  
PLACE THE SUPPORT END CAPS (FEET) ON THE STABILIZER BAR.  
PLACEZ LES PATINS APPUI SUR LA BARRE STABILISATRICE.  
COLOQUE AS PÉS APOIO NA BASE ESTABILIZADORA.

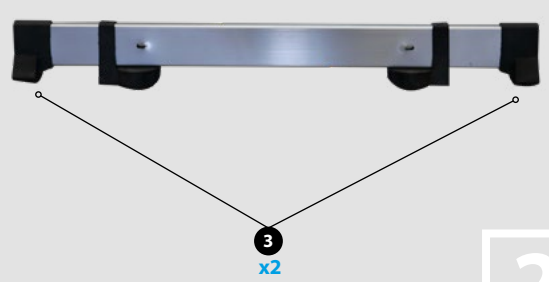

**2** COLOCAR LAS TAPAFINALES Y FIJARLAS EN LA BASE ESTABILIZADORA.  
PLACE THE CAPS AND FIX ON THE STABILIZER BAR.  
PLACEZ LES POINTES SUR LA BARRE STABILISATRICE.  
COLOQUE AS PÉS NA BARRA ESTABILIZADORA.

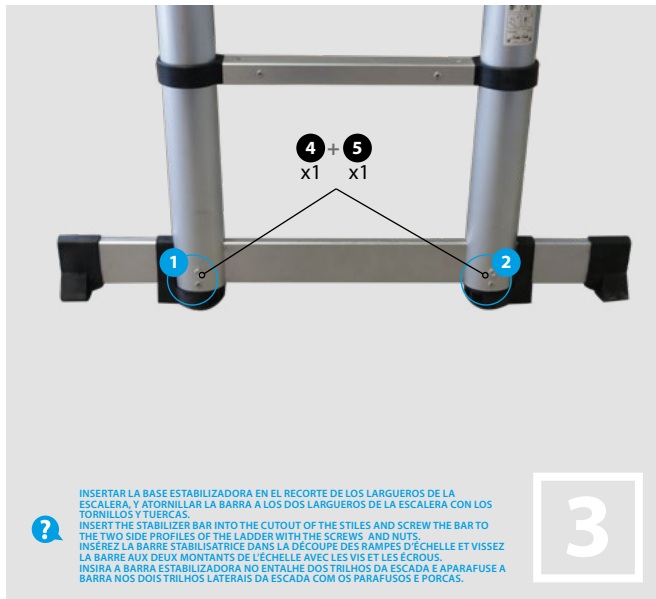

**MANEJO  
OPERATION  
MANIPULATION  
MANUSEIO**

ES

- Siempre extender la escalera telescópica hacia arriba, paso a paso, desde el peldaño extensible de más abajo; la escalera telescópica no debe extenderse desde un peldaño de la parte central o superior.
- Colocar la escalera plegada en posición vertical sobre una base firme y plana, y poner un pie en el centro del peldaño inferior (1er peldaño) a fin de sujetar la escalera. Tomar con ambas manos los largueros por debajo de los anillos de sujeción negros del 3er peldaño (el peldaño del tramo extensible de más abajo de la escalera) y extenderlos con cuidado, hasta que todo el tramo quede completamente extendido y el peldaño bloqueado. Los dispositivos de bloqueo se colocan directamente en los largueros.
- Para extender la escalera telescópica, repetir este paso (el siguiente peldaño extensible es el 4º peldaño desde abajo).
- Extender cada tramo de escalera restante (solo uno por vez) hasta alcanzar la altura deseada. Una formación en bloque solo deberá quedar en el tramo de escalera de más arriba. En caso necesario, la escalera extendida deberá ponerse en posición horizontal para extender los tramos de más arriba.
- Compruebe que todos los tramos extendidos están bloqueados.
- Para plegar la escalera telescópica, sujetar con ambas manos los largueros y deslizar hacia el interior los dispositivos de bloqueo rojos. Primero se replegará el tramo de escalera extendido de más abajo, así se desbloqueará automáticamente el siguiente tramo de escalera. Ahora mantenga la escalera en posición vertical y toda la escalera se desbloqueará. Deslizar con cuidado los últimos tramos.
- Aún cuando solo sea necesario acortar parcialmente la escalera, siempre se deberá plegar totalmente, antes de volver a extenderla hasta la altura deseada. También para almacenarla se deberá replegar totalmente.

EN

- Always extend the telescopic ladder upwards, step by step, from the extendable step below; The telescopic ladder must not be extended from a rung staying on the central or higher part of the ladder.
- Place the retracted ladder upright on a firm and flat base, and put one foot in the center of the lower step (1st step) in order to hold the ladder. Take with both hands the stringers below the black clamping rings of the 3rd step (the rung of the extendable section below the ladder) and extend them carefully, until the entire section is fully extended and the step is blocked. The locking devices are placed directly on the profiles. When the rung is not blocked, under the rung there is a hole in the support ring of the profile.
- To extend the telescopic ladder, repeat this step (the next extendable step is the 4th rung from below).
- Extend each remaining ladder (only one at a time) until reaching the desired height. A block formation should only be on the top of the ladder. If necessary, the extended ladder should be placed horizontally to extend the sections above.
- Check that all open sections are locked.

- To fold the telescopic ladder, take the profiles with both hands and slide the red locking devices inwards. First, the extended stair section will be retracted from below, thus automatically unlocking the next flight of stairs. Now hold the ladder upright and all the ladder is unlocked. Carefully slide the last sections.
- Even if it is only necessary to partially shorten the ladder, it must always be fully retracted, before extending it again to the desired height. Also to store it must be fully retracted and successively the rest of the sections.

FR

- Tirez toujours l'échelle télescopique vers le haut, étape par étape, à partir de l'échelon extensible celui ci-dessous; l'échelle télescopique ne doit pas dépasser d'un échelon de la partie centrale ou supérieure.
- Placez l'échelle pliée à la verticale sur une base ferme et plane et placez un pied au centre de l'échelon inférieur (1ère échelon) pour tenir l'échelle. Prenez avec les deux mains les profils situés sous les anneaux noirs de retenue de la troisième échelon (l'échelon de la section extensible située sous l'échelle) et étendez-les avec précaution, jusqu'à ce que toute la section soit complètement étendue et que l'échelon soit bloquée. Les dispositifs de verrouillage sont placés directement sur les profils. Quand l'échelon n'est pas bloqué, sous l'échelon il y a un trou dans l'anneau de retenue du profil.
- Pour étendre l'échelle télescopique, répétez cette étape (la prochaine échelon extensible est la 4ème échelon par le bas).
- Prolongez chaque échelon restant (seulement une à la fois) jusqu'à la hauteur désirée. Une formation de bloc ne devrait être que sur le plan de l'échelle de plus haut. Si nécessaire, l'échelle étendue doit être placée horizontalement pour prolonger les sections plus hautes.
- Vérifier que toutes les sections ouvertes sont verrouillées.
- Pour replier l'échelle télescopique, prenez les profils à deux mains et faites glisser les dispositifs de verrouillage rouges vers l'intérieur. Premièrement, la section d'escalier étendue sera rétractée par le bas, ce qui déverrouille automatiquement le prochain plan de l'échelle. Maintenir l'échelle droit debout et toute l'échelle coulisse librement. Faites glisser doucement les dernières sections.
- Même s'il n'est pas nécessaire de raccourcir que partiellement l'échelle, celle-ci doit toujours être complètement repliée avant de la rallonger à la hauteur souhaitée. Aussi pour la stocker doit être complètement rétracté et successivement le reste des sections.

PT

- Sempre estenda a escada telescópica para cima, passo a passo, a partir da etapa extensível abaixo; A escada telescópica não deve se estender de um degrau da parte central ou superior.
- Coloque a escada retraída na posição vertical sobre uma base firme e plana, e coloque um pé no centro do degrau inferior (1º degrau) para segurar a escada.



Pegue com as duas mãos as longarinas abaixo dos anéis de fixação pretos do 3º degrau (o degrau da seção extensível abaixo da escada) e estenda-os cuidadosamente, até que toda a seção esteja completamente estendida e o degrau esteja bloqueado. Os dispositivos de travamento são colocados diretamente nas longarinas. Quando o degrau não está bloqueado, sob o degrau existe um orifício no anel de suporte da longarina.

- c) Para estender a escada telescópica, repita este passo (o próximo passo extensível é o quarto degrau abaixo).
- d) Estenda cada escada restante (apenas uma de cada vez) até atingir a altura desejada. Uma formação de bloco só deve estar no primeiro lance de escadas. Se necessário, a escada estendida deve ser colocada horizontalmente para estender

as seções acima.

- e) Verificar se todas seções abertas estão bloqueadas.
- f) Para dobrar a escada telescópica, pegue as longarinas com as duas mãos e deslize os dispositivos de travamento vermelhos para dentro. Primeiro, a seção de degraus estendida será retirada de baixo, desbloqueando automaticamente o próximo lance de escadas. Manter a escada vertical e toda a escada é desbloqueada. Deslize suavemente as últimas seções.
- g) Mesmo que seja necessário encurtar parcialmente a escada, ela deve estar sempre totalmente retraída, antes de estendê-la novamente até a altura desejada. Também para armazená-lo deve ser totalmente recolhido e sucessivamente o resto das seções.

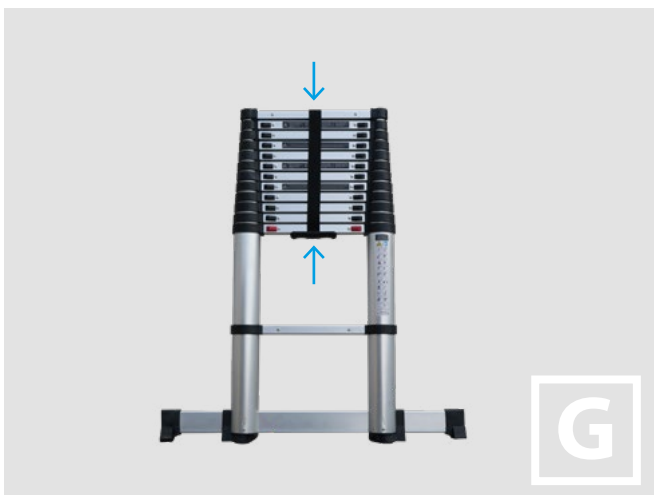
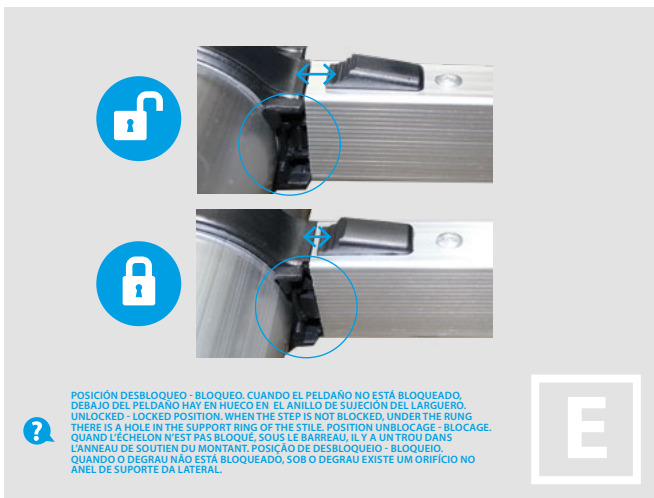



**INSTRUCCIONES DE USO  
USER'S INSTRUCTION  
INSTRUCTIONS POUR L'UTILISATEUR  
INSTRUÇÕES DE MONTAGEM**

ES

**ACERCA DE ESTAS INSTRUCCIONES**

Este manual de uso y mantenimiento contiene la información destinada al usuario para un uso correcto de la escalera según la norma EN 131-3. Durante el uso de la escalera existe en principio el peligro de una caída. Por tanto, todos los trabajos con y sobre la escalera deben realizarse de modo que el peligro de caída sea lo más reducido posible. Carga máxima de la escalera: 150 kg. Número máximo de usuarios permitidos sobre la escalera: 1. Uso previsto de la escalera: no profesional.

**UTILIZACIÓN CONFORME A LO PREVISTO**

Esta escalera es una herramienta de trabajo transportable que se puede utilizar para efectuar tareas sencillas en altura donde el uso de otros equipos de trabajo no es proporcional (véase la normativa sobre seguridad de equipos). Esta escalera solo se puede usar de acuerdo con estas instrucciones. Cualquier otro uso se considerará inapropiado. No asumimos ninguna responsabilidad ante daños generados por una utilización no conforme a los fines previstos. Las modificaciones en la escalera no autorizadas por el fabricante conllevan la anulación de la garantía.

**ANTES DE CADA UTILIZACIÓN**

Lea detenidamente este manual en su totalidad; preste atención a todas las indicaciones de seguridad - Asegúrese que se encuentra en disposición de usar la escalera. Ciertas condiciones médicas, medicamentos, alcohol o drogas pueden hacer el uso de una escalera inseguro - Inspeccione la escalera después de la recepción. Antes de cada uso efectúe un control visual para verificar que la escalera no está dañada y se puede utilizar de forma segura. No use escaleras dañadas - Asegúrese que la escalera es la adecuada para la tarea a realizar, altura de trabajo, tipo de peldaños, trabajos eléctricos - Elimine cualquier contaminante de la escalera, como pintura húmeda, barro, aceite o nieve - Debe llevarse una evaluación de riesgos antes del uso de la escalera en el trabajo según la legislación vigente del país de uso de la escalera.

**COLOCACIÓN DE LA ESCALERA**

La escalera debe colocarse en la posición correcta de uso y con el ángulo de inclinación correcto de 65-75° - Los dispositivos de bloqueo deben estar completamente asegurados antes del uso - La escalera no debe colocarse en un terreno irregular o poco firme - La escalera nunca debe moverse desde arriba - Tenga en cuenta el riesgo de colisión contra la escalera durante la colocación, como peatones, vehículos, puertas. Asegure las puertas (excepto si existen anti-incendios) y ventanas en el área de trabajo - Atención, peligro eléctrico. Identifique posibles riesgos eléctricos en el área de trabajo, como líneas aéreas u otros equipos eléctricos expuestos y no usar la escalera donde haya peligros eléctricos - La escalera debe apoyarse en sus propias zapatas, no en peldaños o escalones - Evite colocar la escalera sobre superficies deslizantes (como hielo, superficies pulidas o con contaminantes...) si su colocación es obligada utilice medidas efectivas contra el deslizamiento o limpie la zona.

**USANDO LA ESCALERA**

No exceda la carga máxima total - No sobresalga; el usuario debe mantener su cintura entre largueros y los dos pies en el mismo peldaño/escalón durante la tarea - No ascienda en la escalera telescópica de apoyo más allá del 4 peldaño accesible desde la parte superior o permanecer en el último metro de la escalera - Las escaleras sólo deben usarse para trabajos ligeros y de corta duración - Utilice escaleras aislantes para trabajos en tensión eléctrica - No utilice escaleras en el exterior en condiciones atmosféricas adversas, como fuerte viento - Ascienda y descienda de la escalera de frente, nunca de espaldas - No utilice la escalera como puente - No modifique el diseño de la escalera - Utilice calzado adecuado para ascender por la escalera - No permanezca largos períodos de tiempo encima de una escalera sin descansos regulares (la fatiga es un riesgo) - El equipo que utilice mientras usa la escalera debe ser ligero y de fácil manejo - Sujetarse firmemente a la escalera al subir y bajar de la misma. Al realizar trabajos sobre una escalera, sujetarse con una mano y, si no es posible, tomar medidas de seguridad adicionales - Evite trabajos que obliguen a una carga lateral, como taladros laterales en materiales sólidos (p.e. paredes de ladrillos) - Evite daños durante el transporte, p.e. mediante el amarrado, y garantice que está sujeta/colocada de forma adecuada.

**REPARACIÓN, MANTENIMIENTO Y ALMACENAMIENTO**

Las reparaciones y el mantenimiento deben ser realizados por una persona competente y deben estar de acuerdo con las instrucciones del fabricante - Para reparación y reemplazo de piezas, p.e. pies, si es necesario, póngase en contacto con el fabricante o distribuidor - Para una inspección regular, se tendrán en cuenta los siguientes elementos: - verifique que los largueros no estén doblados, torcidos, abollados, agrietados o corroídos; - compruebe que los largueros alrededor de los puntos de fijación con otros componentes estén en buenas condiciones; - verifique que las fijaciones (remaches, tornillos o pernos) no falten, estén sueltas o corroídas; - verifique que los peldaños / anillos de sujeción no falten, que estén sueltos, excesivamente desgastados, corroídos o dañados; - verifique que todos los peldaños deben trabajar/destrabar perfectamente al extender/replegar la escalera; - verifique que las conteras

/ tapas de la escalera no estén perdidos, sueltos, excesivamente desgastados, corroídos o dañados - verifique que toda la escalera esté libre de contaminantes (por ejemplo, suciedad, barro, pintura, aceite o grasa); - compruebe que los dispositivos de bloqueo no están dañados o corroídos y funcionan correctamente. Si alguno de los controles anteriores no puede cumplirse por completo, NO debe usar la escalera - Las escaleras se deben almacenar de acuerdo con las instrucciones del fabricante - La escalera debe almacenarse protegida contra las influencias atmosféricas (sol, lluvia, nieve, humedad, etc.) - La escalera debe guardarse en una posición cerrada y vertical. Tenga en cuenta posibles caídas de la escalera, utilice algún dispositivo de amarre para prevenir su caída - La escalera debe almacenarse donde no pueda ser dañada por vehículos, objetos pesados o contaminantes - La escalera debe almacenarse de manera segura donde no pueda usarse para fines delictivos - Si la escalera está permanentemente colocada, debe asegurarse contra la subida no autorizada (p.e. por niños).

**GARANTÍA**

**PERÍODO DE GARANTÍA**

La escalera está garantizada durante 3 años contra defectos de fabricación, a contar desde la fecha de fabricación que se haya impresa en la etiqueta adhesiva adherida al producto.

**DERECHOS DEL PARTICULAR DE LA GARANTÍA**

Durante el período de vigencia de la garantía el titular de la misma tendrá derecho a: - La reparación totalmente gratuita de los vicios o defectos originarios. Están incluidos los portes - En los supuestos en los que la reparación no fuera efectuada, el titular de la garantía tendrá derecho a: 1. Sustitución del producto adquirido por otro de idénticas características. 2. Devolución, por parte del comercio, del precio pagado.

**CONDICIONES PARTICULARES**

El fabricante declina toda responsabilidad en caso de: - Utilización de partes y/o componentes diferentes de los originales - Utilización en condiciones no previstas - Mantenimiento deficiente o insuficiente de los componentes. Mala conservación del producto - Además: La garantía no se aplica a las partes sometidas al desgaste por uso ni a componentes modificados, transformados, reparados por otras personas, es decir, que no corresponden a los de origen, así como el uso indebido del producto - La garantía está limitada a los elementos reconocidos como defectuosos por el fabricante - No se admitirán reclamaciones de productos en los que no figure, por las causas que fuera, la fecha de fabricación en la etiqueta adherida al propio producto.

EN

**ABOUT THESE INSTRUCTIONS**

This user and maintenance manual contains the information intended for the user for the correct use of the ladder according to the EN 131-3 standard. During the use of the ladder there is in principle the danger of a fall. Therefore, all work with and on the ladder must be carried out in such a way that the danger of falling is as small as possible. Maximum load of the ladder: 150 kg. Maximum number of users allowed on the ladder: 1. Intended use of the ladder: non-professional.

**INTENDED USE**

This product is a piece of mobile work equipment that can be used in different places. This product allows users to perform small-scale work at heights where the use of other equipment is inappropriate (Ordinance on Industrial Safety and Health). This product may only be used in accordance with these instructions. Any other use is considered improper. The manufacturer does not accept any liability for any damages resulting from improper use. Any modifications to the product that are not authorised by the manufacturer will void the warranty and exclude any liability of the manufacturer.

**BEFORE EVERY USE**

Read this manual in its entirety; Pay attention to all safety instructions - Make sure you are ready to use the ladder. Certain medical conditions, medications, alcohol or drugs may make unsafe the use of a ladder - Inspect the ladder after reception. Before each use make a visual check to verify that the ladder is not damaged and can be used safely. Do not use damaged stairs - Make sure that the ladder is suitable for the task to be carried out, working height, type of steps, electrical work - Remove any contaminants from the ladder, such as wet paint, mud, oil or snow - A risk assessment must be carried out before the use of the ladder at work according to the current legislation of the country where the ladder is used.

**POSITIONING OF THE LADDER**

The ladder must be placed in the correct position of use and with the correct angle of inclination of 65-75° - The locking devices must be fully secured before use - The ladder must not be placed on uneven ground - The ladder never must be moved from above - Take into account the risk of collision with the ladder during the installation,



such as pedestrians, vehicles, doors. Secure the doors (except if there are anti-fire doors) and windows in the work area - Attention, electrical danger. Identify possible electrical hazards in the work area, such as overhead lines or other exposed electrical equipment and do not use the ladder where electrical risks occur - The ladder must rest on its own shoes, not on rungs or steps - Avoid placing the ladder on sliding surfaces (such as ice, polished surfaces or with contaminants ...) if its placement is required use effective measures against sliding or clean the area.

#### USING THE LADDER

Do not exceed the total maximum load - Do not stand out; the user must keep his waist between stringers and both feet on the same rung / step during the task - Do not climb on the telescopic support ladder beyond the 4 rung accessible from the top or remain on the last meter of the ladder - Ladders should only be used for light and short-term work - Use insulating ladders for electrical works - Do not use ladders in the outside when adverse weather conditions, such as strong wind - Ascend and descend the ladder from the front, never from behind - Do not use the ladder as a bridge - Do not modify the design of the ladder - Wear appropriate footwear to climb the ladder - Do not stay long periods of time on a ladder without regular breaks (fatigue is a risk) - The equipment used while using the ladder must be light and easy to use - Hold firmly to the ladder when going up and down the ladder. When working on a ladder, hold with one hand and, if not possible, take additional safety measures - Avoid jobs that require lateral loading, such as lateral holes in solid materials (i.e. brick walls) - Avoid damage during transport, e.g. by tying up, and ensure that you are held/positioned properly.

#### REPAIR, MAINTENANCE AND STORAGE

Repairs and maintenance must be carried out by a competent person and must be in accordance with the manufacturer's instructions - For repair and replacement of parts, e.g. feet, if necessary, contact the manufacturer or distributor - For a regular inspection, the following elements will be taken into account: - check that the stringers are not bent, twisted, dented, cracked or corroded; - check that the stringers around the fastening points with other components are in good condition; - check that the fasteners (rivets, screws or bolts) are not missing, loose or corroded; - check that the locking devices are not damaged and work properly; - check that the rungs/ clamping rings are not missing, loose, excessively worn, corroded or damaged; - verify that all steps must lock / unlock perfectly when extending / retracting the ladder; - verify that the feet / tops of the ladder are not missing, loose, excessively worn, corroded or damaged - verify that the entire ladder is free of contaminants (for example, dirt, mud, paint, oil or grease); - check that the platform has no missing parts or fixtures and is not damaged or corroded - If any of the above controls can not be complied with completely, you must NOT use the ladder - Ladders must be stored according to the manufacturer's instructions - The ladder must be stored protected from atmospheric influences (sun, rain, snow, humidity, etc.) - The ladder must be stored in a closed and vertical position. Consider possible falls from the ladder, use a mooring device to prevent it from falling. - The ladder must be stored where it can not be damaged by vehicles, heavy objects or contaminants - The ladder must be stored safely where it can not be used for criminal purposes - If the ladder is permanently placed, it must be secured against unauthorized climbing (eg by children).

#### GUARANTEE

##### WARRANTY PERIOD

The ladder is guaranteed for 3 years against manufacturing defects, from the printed date of manufacturing in the label attached to the product.

##### RIGHTS OF THE INDIVIDUAL OF THE WARRANTY

During the period of validity of the guarantee the holder of it will be entitled to: - The totally free repair of the original defects. Shipping is included. - In the cases in which the repair were not carried out, the holder of the guarantee will have the right to: - Replacement of the acquired product with another of identical characteristics - Return of the price paid by the provider.

##### PARTICULAR CONDITIONS

The manufacturer declines all responsibility in case of: - Use of parts and / or components different from the originals - Use under unforeseen conditions - Deficient or insufficient maintenance of the components. Poor conservation of the product - In addition: The guarantee does not apply to parts subject to wear and tear or modified components, processed, repaired by other persons, that is, not corresponding to those of origin, as well as the improper use of the product - The guarantee is limited to the elements recognized as defective by the manufacturer - Claims of products that do not include, for whatever reasons, the date of manufacture on the label adhered to the product itself will not be accepted.



#### À PROPOS DE CETTE NOTICE

Ce manuel d'utilisation et d'entretien contient les informations destinées à l'utilisateur pour l'utilisation correcte de l'échelle selon la norme EN 131-3. Pendant l'utilisation de l'échelle, il existe en principe le danger de chute. Par conséquent, tout travail avec et sur l'échelle doit être effectué de telle manière que le risque de chute soit aussi faible que possible. Charge maximale de l'échelle: 150 kg. Nombre maximum d'utilisateurs autorisés sur l'échelle: 1. Utilisation prévue de l'échelle: no professionnel.

#### UTILISATION CONFORME À L'USAGE PRÉVU

Cet escalier à palier mobile constitue un équipement de travail mobile, qui peut

être utilisé à l'intérieur ou à l'extérieur. Il est destiné exclusivement à l'exécution de petits travaux devant être effectués en hauteur, pour lesquels l'utilisation d'autres équipements serait disproportionnée (voir ordonnance sur la sécurité du travail). Cet escalier à palier mobile doit exclusivement être utilisé conformément à cette notice. Toute autre utilisation est considérée comme non conforme. Nous déclinons toute responsabilité pour les dommages liés à une utilisation non conforme. Toute modification de l'escalier à palier mobile non autorisée par le fabricant entraîne l'extinction de la garantie.

#### AVANT CHAQUE UTILISATION

Lisez ce manuel dans son intégralité; Faites attention à toutes les instructions de sécurité - Assurez-vous d'être prêt à utiliser l'échelle. Certaines conditions médicales, médicaments, alcool ou drogues peuvent rendre l'utilisation d'une échelle dangereuse - Inspectez l'échelle après la réception. Avant chaque utilisation, vérifiez visuellement que l'échelle n'est pas endommagée et peut être utilisée en toute sécurité. N'utilisez pas d'échelle endommagées - Assurez-vous que l'échelle convient à la tâche à accomplir, la hauteur de travail, les types de échelons, travaux électriques - Retirez tous les contaminants de l'échelle, tels que la peinture mouillée, la boue, l'huile ou la neige - Une évaluation des risques doit être effectuée avant l'utilisation de l'échelle au travail conformément à la législation en vigueur dans le pays d'utilisation de l'échelle.

#### PLACEMENT DE L'ÉCHELLE

L'échelle doit être placée dans la position d'utilisation correcte et avec un angle d'inclinaison correct de 65-75° - Les dispositifs de verrouillage doivent être entièrement assurés avant l'utilisation - L'échelle ne doit pas être placée sur un sol inégal ou irrégulier - L'échelle ne doit jamais être déplacé d'en haut - Tenez compte du risque de collision avec l'échelle pendant l'installation, comme les piétons, les véhicules, les portes. Sécurisez les portes (sauf s'il y a des anti-feu) et des fenêtres dans la zone de travail - Attention, danger électrique. Identifiez les risques électriques possibles dans la zone de travail, tels que les lignes aériennes ou tout autre équipement électrique exposé et ne pas l'échelle lorsque des risques électriques surviennent - L'échelle doit reposer sur ses propres patins et non sur les barreaux ou les échelons - Évitez de placer l'échelle sur des surfaces coulissantes (telles que de la glace, des surfaces polies ou des contaminants) si son emplacement est requis, utilisez des mesures efficaces contre le glissement ou le nettoyage de la zone.

#### UTILISATION DE L'ÉCHELLE

Ne pas dépasser la charge maximale totale - Ne pas exceller; l'utilisateur doit garder sa taille entre les limons et les deux pieds sur le même échelon pendant la tâche - Ne montez pas sur l'échelle de support télescopique au-delà du quatrième échelon accessible par le haut ou ne restez pas sur le dernier mètre de l'échelle - Les échelles ne devraient être utilisées que pour des travaux légers et de courte durée - Utiliser des échelles isolantes pour les travaux électriques - N'utilisez pas les escaliers à l'extérieur dans des conditions météorologiques défavorables, telles que le vent fort - Montez et descendez de l'échelle avant, jamais de derrière - Ne pas utiliser l'échelle comme un pont - Ne modifiez pas le design de l'échelle - Portez des chaussures appropriées pour monter l'échelle - Ne restez pas longtemps sur un échelle sans faire de pauses régulières (la fatigue est un risque) - L'équipement utilisé lors de l'utilisation de l'échelle doit être léger et facile à utiliser - Tenez fermement l'échelle lorsque vous montez et descendez l'échelle. Lorsque vous travaillez sur une échelle, tenez d'une main et, si cela n'est pas possible, prenez des mesures de sécurité supplémentaires - Évitez les travaux nécessitant une charge latérale, tels que les trous latéraux dans les matériaux solides (par exemple les murs de briques) - Éviter les dommages pendant le transport, par ex. en attachant, et assurez-vous qu'il est tenu / positionné correctement.

#### REPARATION, ENTRETIEN ET EMMAGASINAGE

Les réparations et l'entretien doivent être effectués par une personne compétente et doivent être conformes aux instructions du fabricant - Pour la réparation et le remplacement de pièces, p. ex. pieds, si nécessaire, contactez le fabricant ou le distributeur - Pour une inspection régulière, les éléments suivants seront pris en compte: - vérifier que les montants ne sont pas pliés, tordus, bosselés, fissurés ou corrodés; - vérifier que les montants autour des points de fixation avec les autres composants sont en bon état; - vérifier que les fixations (rivets, vis ou boulons) ne sont pas manquantes, desserrées ou corrodées; - vérifier que les échelons / échelons ne manquent pas, qu'ils sont desserrés, excessivement usés, corrodés ou endommagés; - vérifier que les dispositifs de verrouillage (s'ils sont montés) ne sont pas endommagés ou corrodés et fonctionnent correctement - vérifiez que toutes les échelons doivent être parfaitement verrouillées / déverrouillées lors de l'extension / du retrait de l'échelle; - vérifier que les patins de l'échelle ne sont pas perdus, détachés, excessivement utilisés, corrodés ou endommagés; - vérifier que l'échelle entière est exempte de contaminants (par exemple, la saleté, la boue, la peinture, l'huile ou la graisse); Si l'une des commandes ci-dessus ne peut pas être complètement respectée, vous ne devez PAS utiliser l'échelle - Les échelles doivent être stockées conformément aux instructions du fabricant - L'échelle doit être protégée contre les influences atmosphériques (soleil, pluie, neige, humidité, etc.) - L'échelle doit être rangée dans une position fermée et verticale. Considérez les chutes possibles de l'échelle, utilisez un dispositif d'amarrage pour l'empêcher de tomber - L'échelle doit être entreposée là où il ne puisse pas être endommagé par des véhicules, des objets lourds ou des contaminants - L'échelle doit être stockée en toute sécurité où l'on ne puisse pas être utilisé à des fins criminelles - Si l'échelle est placée en permanence, elle doit être protégée contre toute escalade non autorisée (par exemple par des enfants).



## GARANTIE

### PÉRIODE DE GARANTIE

L'échelle est garantie 3 ans contre les vices de fabrication, à compter de la date de fabrication imprimée sur l'étiquette jointes au produit.

### DROITS DU PARTICULIER DE LA GARANTIE

Pendant le période de validité de la garantie, le détenteur de la garantie aura le droit de: - La réparation totalement gratuite des défauts d'origine. La livraison est incluse - Dans les cas où la réparation n'a pas été effectuée, le titulaire de la garantie aura le droit de: 1. Remplacement du produit acquis par un autre de caractéristiques identiques. 2. Retour par le commerce du prix payé.

### CONDITIONS PARTICULIÈRES

Le fabricant décline toute responsabilité en cas de: a) Utilisation de pièces et / ou de composants différents des originaux - Utiliser dans des conditions imprévues - Maintenance insuffisante des composants. Mauvaise conservation du produit - En plus: La garantie ne couvre pas les pièces sujettes à l'usure et la déchirure des composants ou modifiés, transformés, réparés par d'autres, qui est, ne correspondant pas à la source et la mauvaise utilisation du produit - La garantie est limitée aux éléments reconnus défectueux par le fabricant - Les réclamations de produits qui n'influent pas, pour quelque raison que ce soit, la date de fabrication sur l'étiquette respectant le produit lui-même, ne seront pas acceptées.

PT

### SOBRE ESTAS INSTRUÇÕES

Este manual de usuário e manutenção contém as informações destinadas ao usuário para o uso correto do escada de acordo com a norma EN 131-3. Durante o uso do escada, há, em princípio, o perigo de uma queda. Portanto, todo o trabalho com e no topo do escada deve ser executado de tal maneira que o perigo de cair seja o menor possível. Carga máxima do escada: 150 kg. Número máximo de usuários permitidos no escada: 1 Uso planejado do escada: no profissional.

### USE DE ACORDO COM O PRETENDIDO

Essa escada é uma ferramenta de trabalho portátil que pode ser usada para realizar tarefas simples em altura, onde o uso de outros equipamentos de trabalho não é proporcional (consulte as normas sobre segurança de equipamentos). Esta escada só pode ser usada de acordo com estas instruções. Qualquer outro uso será considerado inadequado. Não assumimos nenhuma responsabilidade por danos gerados por um uso que não esteja de acordo com os propósitos pretendidos. Modificações na escada não autorizadas pelo fabricante anularão a garantia.

### ANTES DE CADA UTILIZAÇÃO

Leia este manual inteiramente; Preste atenção a todas as instruções de segurança - Certifique-se de que você está pronto para usar o escada. Certas condições médicas, medicamentos, álcool ou drogas podem fazer uso de um escada inseguro - Inspeção o escada após a recepção. Antes de cada uso, faça uma verificação visual para verificar se o escada não está danificado e pode ser usado com segurança. Não use escadas danificadas - Certifique-se de que o escada é adequado para a tarefa a ser executada, altura de trabalho, tipo de degraus, trabalho elétrico - Remova quaisquer contaminantes do escada, como tinta úmida, barro, óleo ou neve - Uma avaliação de risco deve ser realizada antes do uso do escada no trabalho de acordo com a legislação atual do país de uso do escada.

### COLOCAÇÃO DA ESCADA

O escada deve ser colocado na posição correta de uso e completamente aberto - Os dispositivos de bloqueio devem ser totalmente segurados antes do uso - O escada não deve ser colocado em terreno irregular - O escada nunca deve se mover desde acima - Ter em conta o risco de colisão com o escada durante a instalação, como peões, veículos, portas. Proteger as portas (exceto se houver anti-fogo) e janelas na área de trabalho - Atenção, perigo elétrico. Identifique possíveis riscos elétricos na área de trabalho, como linhas aéreas ou outros equipamentos elétricos expostos e não use o escada onde há riscos elétricos - O escada deve descansar em seus próprios sapatos, não em degraus - Evite colocar o escada em superfícies deslizantes (como gelo, superfícies polidas ou com contaminantes ...) se a colocação for necessária, use medidas eficazes contra deslizamento ou limpe a área.

### USANDO A ESCADA

Não exceda a carga máxima total - Não se sobressaia; o usuário deve manter a cintura entre os pés e os seus pés no mesmo degrau durante a tarefa - Não suba na escada de sustentação telescópica além dos 4 degraus acessíveis a partir do topo ou permaneça no último metro da escada - Os escadas só devem ser usados para trabalhos leves e de curta duração - Use escadas isolantes para trabalhos elétricos - Não use escadas ao ar livre em condições climáticas adversas, como vento forte - Suba e desça do escada da frente, nunca de trás - Não use o escada como ponte - Não modifique o desenho do escada - Use calçado adequado para subir o escada - Não fique longos períodos de tempo em um escada sem descansos regulares (fadiga é um risco) - O equipamento utilizado durante a utilização do escada deve ser leve e fácil de usar - Segure firmemente o escada ao subir e descer o escada. Ao trabalhar em um escada, segure com uma mão e, se não for possível, tome medidas de segurança adicionais - Evite trabalhos que exijam carga lateral, como furos laterais em materiais sólidos (por exemplo, paredes de tijolos) - Evitar danos durante o transporte, por exemplo amarrando, e assegure-se de que é mantido/ posicionado corretamente.

## REPARAÇÃO, MANUTENÇÃO E ARMAZENAMENTO

Reparos e manutenção devem ser realizados por uma pessoa competente e devem estar de acordo com as instruções do fabricante - Para reparação e substituição de peças, por exemplo pés, caso necessário, entre em contato com o fabricante ou distribuidor - Para uma inspeção regular, os seguintes elementos serão levados em conta: - verifique que os perfis não estão dobrados, torcidos, amolgados, rachados ou corroídos; - verifique que os perfis em torno dos pontos de fixação com outros componentes estão em boas condições; - verifique que as fixações (rebites ou parafusos) não faltam, estão soltas ou corroídas; - verifique que os degraus não faltam, que não estão soltos, excessivamente desgastados, corroídos ou danificados; - verifique que os dispositivos de bloqueio não estão danificados ou corroídos e funcionam corretamente; - verifique os degraus devem estar totalmente travadas / destravadas ao estender / remover a escada; - verifique que os pés/tampas do escada não estão perdidos, soltos, excessivamente desgastados, corroídos ou danificados - verifique que o escada inteiro está livre de contaminantes (por exemplo, sujidade, barro, tinta, óleo ou lubrificante); Se algum dos controles acima não puder ser totalmente cumprido, você NÃO deve usar o escada - Os escadas devem ser armazenados de acordo com as instruções do fabricante. - O escada deve ser armazenado protegido contra influências atmosféricas (sol, chuva, neve, umidade, etc.) - A escada deve ser armazenada em uma posição fechada e vertical. Considere possíveis quedas do escada, use um dispositivo de ancoragem para evitar que caia - O escada deve ser armazenado onde não possa ser danificado por veículos, objetos pesados ou contaminantes - O escada deve ser guardado em segurança onde não possa ser utilizado para fins criminosos - Se o escada for permanentemente colocado, deve ser protegido contra a escalada não autorizada (por exemplo, por crianças).

## GARANTIA

### PERÍODO DE GARANTIA

O escada tem garantia de 3 anos contra defeitos de fabricação, a partir da data de fabricação que foi impressa no rótulo anexadas ao produto.

### DIREITOS DO PARTICULAR DA GARANTIA

Durante o período de validade da garantia, o titular do mesmo terá direito a: - Reparação completamente gratuita dos vícios ou defeitos originários. O envio está incluído - Nos casos em que a reparação não foi realizada, o titular da garantia terá o direito de: 1. Substituição do produto comprado por outro de idêntico Características. 2. Retornar, pelo comércio, do preço pago.

### CONDIÇÕES PARTICULARES

O fabricante declina toda a responsabilidade em caso de: - Uso de peças e/ou componentes diferentes dos originais - Uso em condições imprevistas - Manutenção deficiente ou insuficiente dos componentes. Má conservação do produto - Além disso: A garantia não se aplica a peças sujeitas a desgaste pelo uso nem a componentes modificados, transformados, reparadas por outras pessoas, ou seja, não correspondendo às de origem, bem como ao uso indevido do produto - A garantia é limitada aos elementos reconhecidos como defeituosos pelo fabricante - As alegações de produtos que não incluem, por qualquer motivo, a data de fabricação no rótulo aderida ao produto em si, não serão admitidas.